



# OSTPRICKEN

Nummer 4 • 2022

## SOLKLAR ENERGI!



Fem år jorden runt:  
Rapport från  
sittbrunnen

Fyrfotografen om  
fyrlysets magi

# Smart segelhantering

Säkerhet, precision och känsla är alltid välkommet ombord, och det är precis vad våra eldrivna funktioner erbjuder. Tryck på en knapp för att rulla ditt storsegel eller försegel, eller hissa ditt vanliga storsegel helt utan ansträngning. Alla funktioner i vårt SEL-Bus system känner vilka laster de arbetar med och anpassar sig efter dem, precis som en klok seglare alltid gör.

## SMF – Synchronized Main Furling

Ett komplement till din befintliga rullmast som gör att seglet rullas ut och in med en knapptryckning.

## E40i

En elvinsch med 3 hastigheter och "self-tailing". Motorn är placerad i trumman så vinschen är enkel att montera utan stora ursågningar. Idealisk som fallvinsch på rufftaket.

## Furlex Electric

Skaffa ett komplett elektriskt rullflocksystem eller uppgradera den Furlex 200S-400S du redan har.

**FURLEX**  
electric

**SMF**  
SYNCHRONIZED MAIN FURLING

**E40i**  
ELECTRIC WINCH

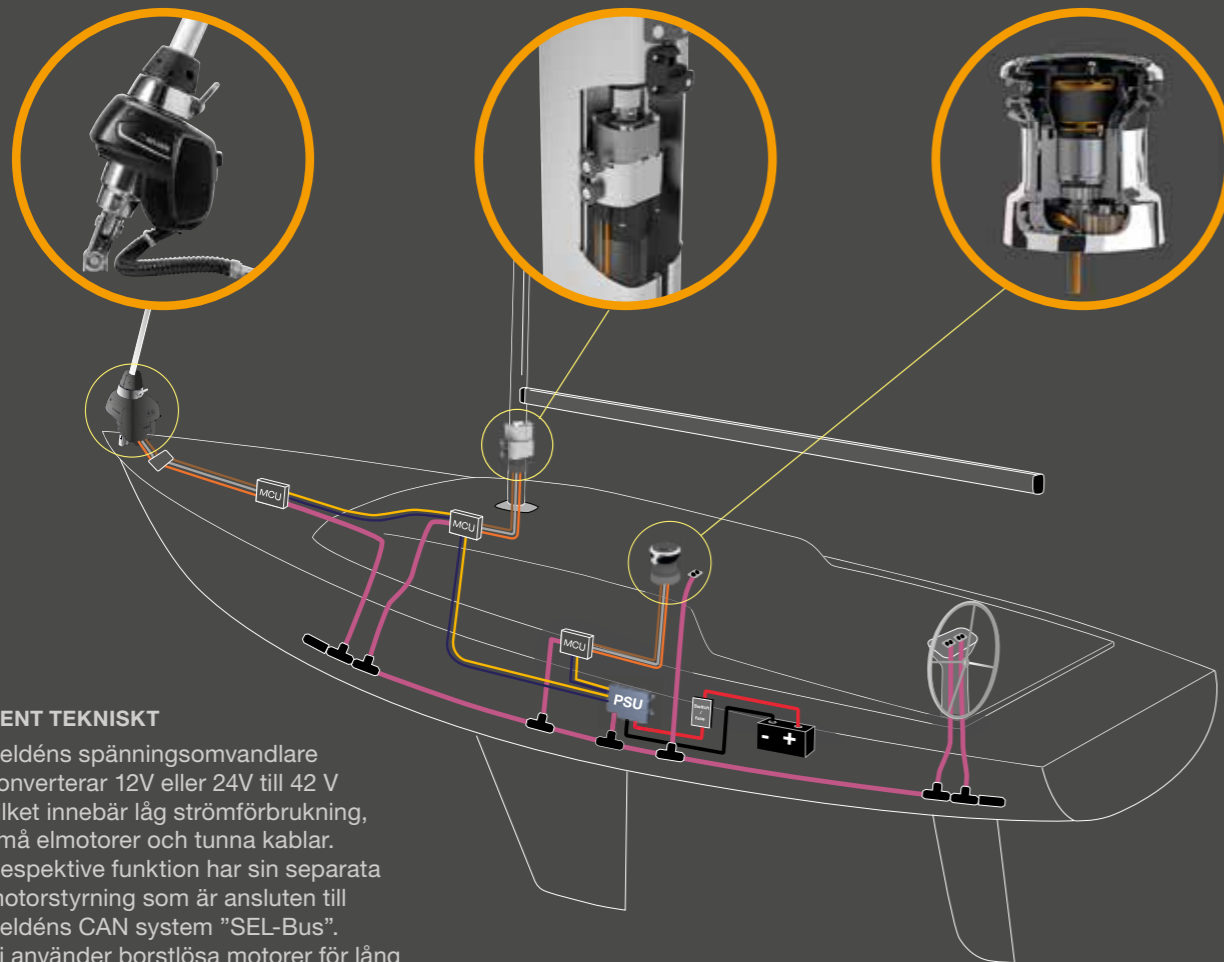

### RENT TEKNISKT

Seldéns spänningsomvandlare konverterar 12V eller 24V till 42 V vilket innebär låg strömförbrukning, små elmotorer och tunna kablar. Respektive funktion har sin separata motorstyrning som är ansluten till Seldéns CAN system "SEL-Bus". Vi använder borstlösa motorer för lång livslängd och hög verkningsgrad.

[www.seldenmast.com](http://www.seldenmast.com)

**SELDÉN**



Svenska Kryssarklubben  
Stockholmskretsen

## OSTPRICKEN

Nr 4, 2022 Årgång 43

### Redaktör

Carina Lernhagen Matz  
ostpricken@sxk.se

### Ansvarig utgivare

Kerstin Brorsdotter

### Stockholmskretsens kansli

[www.sxk.se/stockholmskretsen](http://www.sxk.se/stockholmskretsen)  
Hanna Anderin  
08-716 22 50  
stockholmskretsen@sxk.se  
Box 1158, 131 26 Nacka Strand  
OBS! Ny besöksadress  
Cylindervägen 12, Nacka Strand

### Grafisk form

Maja Lehman, [maja@lehman.se](mailto:maja@lehman.se)

### Tryckeri

Ljungbergs Tryckeri AB, Klippan

### Annonser

Anne-Louise Fröding  
070-522 14 73  
[annelouise.froding@gmail.com](mailto:annelouise.froding@gmail.com)

Sänd gärna in egna texter och bilder.  
Max 3 000 tecken inkl blanksteg.  
Bilder högupplösta i 300 dpi. För  
insänt, ej beställt, material ansvaras ej.

### Innehåll

Fantastiska fyrar, sid 6-9  
Självförsörjande solcell, sid 10-12  
Kurser och seglarläger, sid 14-15  
Hurra för eskaderledaren, sid 16-17

### Omslag

Grönskärs fyr. Idag med solcellsdriven  
LED-lampa – med grönt ljus.  
Foto Magnus Rietz

Nästa nummer 6 februari



Tryckesak  
3041 0116

**T**og en sista tur med båten för den här säsongen. Det var regn i luften när vi stack iväg. Är det här klokt? Är det verkligen läge? Vad ska vi ut och göra i höstvädret när det är varmt och skönt hemma? Så gick tankarna. Men så fel det var att undra.

En båttur på hösten är en tur som ger naturupplevelse av den bästa sorten. Bara man är bra klädd, har en extra halsduk, har båten bunkrad med god mat och väderutsikterna är rimliga.

För vår del packade vi även ner en säck med torr björkved. Målet var en bastu i skärgården.

Så blev det också. En bastu, ett dopp, nej förresten det blev två, och sedan en god middag ombord. Fotogenlampa och ett mörker utanför båten så tätt att ödsligheten kändes total.

Himlen var klar och stjärnorna lyste på den mörka himlen – det blir annorlunda när inget slaskljus stör.

**Vädret? Ja, det fortsatte att komma skurar,** men så plötsligt sken solen och det blev fler blå öppningar på himlen. På hemfärden lyste solen nästan hela tiden, vi puttrade motor för vinden var svag och det hela var mycket behagligt.

Vad vill jag säga? Stick ut även om det inte är toppenväder. Din båt ger dig friheten att uppleva naturen och hela tiden på nya sätt. Färgerna i land, färgen på vattnet, bogsvallet i fören – allt blir liksom starkare.

När den här tidningen kommer ut är det kanske väl sent, även om jag upplevt fina turer så sent som i november – då var det också bastubad och god mat som var konceptet. Men se till att komma i hamn före klockan tre på eftermiddagen. Halvfyra är det mörkt!

Tills dess, läs Ostpricken, dröm om nästa sommar, snart är det ny säsong och gå på något eller några av Stockholmskretsens föredrag som du hittar här i tidningen!

Carina Lernhagen Matz, redaktör



KÖP & SÄLJ DIN BÅT VIA OSS!



## STOR EFTERFRÅGAN PÅ KVALITETSBÅTAR!

Efter 50 år i båtbranschen har vi en stor kunddatabas med intressenter som söker alla sorters båtar. Vi tar hand om hela processen från annonsering fram tills att ni har pengarna på kontot! Skulle vi inte lyckas hitta en köpare till er båt, så tar vi inget arvode, alltså finns inget att förlora på att testa.

### varför KNAPE MARIN

- ✓ Rikstäckande: Huvudkontor i Göteborg samt representanter i Stockholm, Malmö, Nyköping, Norrköping, Oxelösund, Västerås, Kalmar, Karlstad, Simrishamn och Örnsköldsvik.
- ✓ Kundklientkonto för säker finansiell hantering.
- ✓ Tillgång till din båt under hela försäljningsperioden alt. lämna båten i vår marina, vi tillhandahåller fullservice.
- ✓ Vid köp av begagnad båt, kan inbyte diskuteras som dellikvid.

VINTERFÖRVARA DIN  
BÅT HOS OSS UNDER  
FÖRSÄLJNINGSPERIODEN!

NU FINNS VI  
ÄVEN I KALMAR,  
KARLSTAD &  
SIMRISHAMN!



BOSSE KNAPE, VD  
Båtmäklare,  
Göteborg  
bosse@knapemarin.se  
0705-29 91 12



PETER ÖGREN  
Båtmäklare,  
Göteborg  
peter@knapemarin.se  
0723-29 91 14



STEPHEN MATHIASON  
Båtkonsult,  
Göteborg  
stephen@knapemarin.se  
0733-44 37 00



CHRIS KJELLBERG  
Båtmäklare,  
Stockholm  
chris@knapemarin.se  
0736-00 44 15



WERNER NILSSON  
Båtmäklare,  
Stockholm  
werner@knapemarin.se  
0761-31 64 97



MATS LUNDWAL  
Båtmäklare,  
Knappe Marin Syd  
mats@knapemarin.se  
0723-07 25 09



GUNNAR BRANGE  
Båtmäklare,  
Nyköping/Västerås  
Norrköping/Oxelösund  
gunnar@knapemarin.se  
0705-34 10 85



PÄR JANSSON  
Båtmäklare,  
Norrländ (Örnsköldsvik)  
info@knapemarin.se  
0703-3146 72

HUVUDKONTOR 031-69 77 50 | info@knapemarin.se | Hälleflundregatan 12, Västra Frölunda/Göteborg (Fiskebäcks Småbåtsham)

REGISTRERAD & INTERNATIONELL BÅTMÄKLARE  
SE MER PÅ: WWW.KNAPEMARIN.SE

• BÅTVÄNNER! •

**M**ed rätta talas det idag mycket om demokrati. Det gäller även i Stockholmskretsen. Du som medlem har en röst och jag tycker det vore givande om du gör den hörd.

I november, torsdag den 17:e närmare bestämt, har Stockholmskretsen årsmöte. Till det har du som medlem möjlighet att komma in med förslag i form av en motion. Är det något du tycker vi gör som är bra? Finns något du föreslår som kan bli bättre? Har du en idé på hur vi ännu mer kan verka för medlemmarna?

Jag vill gärna uppmana er medlemmar att komma på årsmötet nu i november framförallt för att det är trevligt att träffas. Vi i styrelsen tycker verkligen det och därför kom vi på att vi skulle bjuda in till ett intressant föredrag samt på en ”macka” med dryck – för att locka er att komma!

Det är lämpligt att det går av stapeln i november för då passar det extra bra med en kväll om fyror.

Fotograf Magnus Rietz har gjort flera stora böcker om fyror och om andra maritima ämnen. Han är porträtterad här i tidningen och det är han som kommer för att berätta och visa sina fantastiska bilder.

Så varmt välkommen till ett kort årsmöte följt av en intressant fyrväll!



Kerstin Brorsdotter  
Ordförande i  
Stockholmskretsen

**PROPELLERTRIM**  
Reparation & Försäljning  
Aluminium, Stål och Bronspropellrar

Välkommen in eller  
besök vår webbshop!

Mälarvarvsbacken 14  
117 33 Stockholm  
Tel: 08-669 01 05  
www.propellertrim.se

**Nacka Kapell & Marintvätt**

VI HJÄLPER DIG MED: tvätt, mögelbehandling och impregnering av kapell, markiser, förtält, båtdynor, båtmattor samt reparationer, byte av blixtlås, rutor m.m

För mer information gå in på: [www.nackakapelltvatt.se](http://www.nackakapelltvatt.se)  
Kontakta oss på telefon: 070-205 84 09  
Ni hittar oss på Stenhuggarvägen 2 R,  
Saltsjö-Boo Kummelbergets Industriområde



# FINA FYRAR

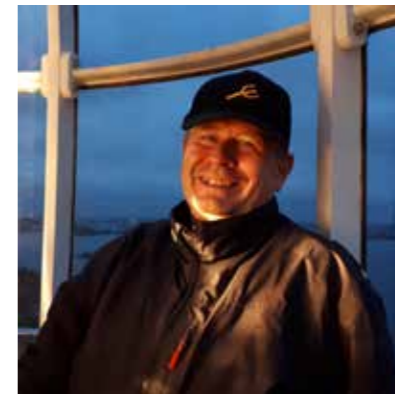

*En fyr kan man lita på, slår fotograf Magnus Rietz fast.  
En fyr står för hopp, tillit och orubblighet.  
Därför gör han böcker om dem.*

**En fyr luras inte.** Den håller vad den lovar. Magnus Rietz är fotograf och fyrentusiast. En "farolog" om ett sådant ord fanns, för det skulle man kunna kalla en vars stora intresse är fyrar.

Det har blivit många strapatsrika färder till lands och till sjöss med kameran. Det är ju inte bara att ta sig till platsen där fyren står.

Den ska helst också vara öppen för att kunna skildra dess interiör, det ska vara bra ljus och det

*Huvudskärs fyr. Första fyren byggdes 1882 och var en kombination av bostad och fyr. Den här byggdes 1931.*

ska helt enkelt bli en bra bild – vilket inte alls är något enkelt. Magnus motto är: "Man gör vad man kan med det man har där man är."

När det kommer till fyrar så är hans fascination stor.

"Fyrar tillhör de mest sympatiska yttringar människan kommit på", tycker Magnus och fortsätter:

"En fyr talar ärligt och i klarspråk om för en sjöfarare, en gäst och besökare, att om du följer mig så ska jag leda dig säkert dit du vill. En fyr lyser för alla, oavsett bakgrund, nationalitet el-



Foto Lars Ekblom

Magnus Rietz tillbringar så mycket tid som möjligt på sjön. Det har blivit många strapatsrika färder för att kunna göra sina marina böcker.

ler ärende." Magnus Rietz är född 1951 och har gjort ett tiotal böcker med marin anknytning. Han är bosatt i Nynäshamn och på Gotland. Intresset för fyrar uppstod på allvar under seglingar runt Östersjön i mitten av 1980-talet.

År 1996 grundade han och några andra fyr-entusiaster Svenska Fyrällskapet. De trodde då att de var ganska ensamma om intresset för fyrar men upptäckte att det fanns många andra runt om i Sverige med samma intresse som gärna ville bli medlemmar. Även båtklubbar och museer.

**Sällskapet tog som uppgift** att försöka bevara Sveriges fyrar, fyrplatser samt dokumentera fyrhistorien. För det är många fyrar som varit på väg att förfalla, läggas ner och försvinna, säljas eller rivs.

Men många har faktiskt kunnat räddas. Och flera av dem har fått nytt ljus i lanterninen! Det handlar om lokala och ideella initiativ. Boken "Svenska fyrar" som just kommit ut i en fjärde och omarbetad upplaga är just ett sätt att berätt-

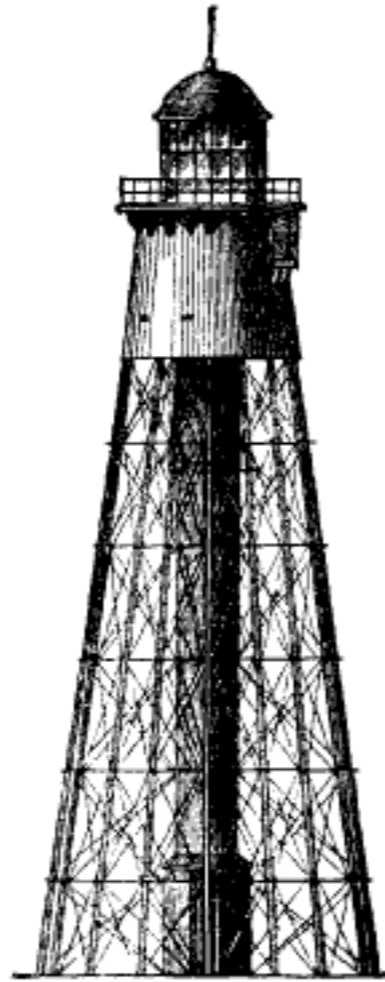

Ritning på en "Heidenstamfyr", ritad av Gustav von Heidenstam. Ett tiotal fyrar med den här konstruktionen byggdes i Sverige. Svenska Högarna är en, 1874.

ta om alla de handfasta insatser som gjorts för fyrar under de senaste två årtiondena.

"Jag ville visa dysterkvistarna att det finns många goda initiativ som tagits och som fortsätter att tas!" Finns något mer än fyrar och fotografi i hans liv? Jodå. Övriga intressen är familjens hundar, hästar och katt, tillsammans med kulturbyggnadsvård. Och att samla på sig vrakgods till sin snickeriverkstad.

**Magnus har också ett stort miljöengagemang** och då framför allt för Östersjön.

"Idag har vi data från långa observationsserier och det är tyvärr mestadels negativa fakta. Syrebrist, kväveutsläpp från jordbruket, orenade utsläpp, utfiskning och döda bottnar. Ibland kan det kännas som att man tappar hoppet.

Och man frågar sig: Går det verkligen att rädda vår Östersjö? Forsiktigt har det visat sig att det nog går, även om det kommer att ta tid", summerar Magnus.

Text Carina Lernhagen Matz

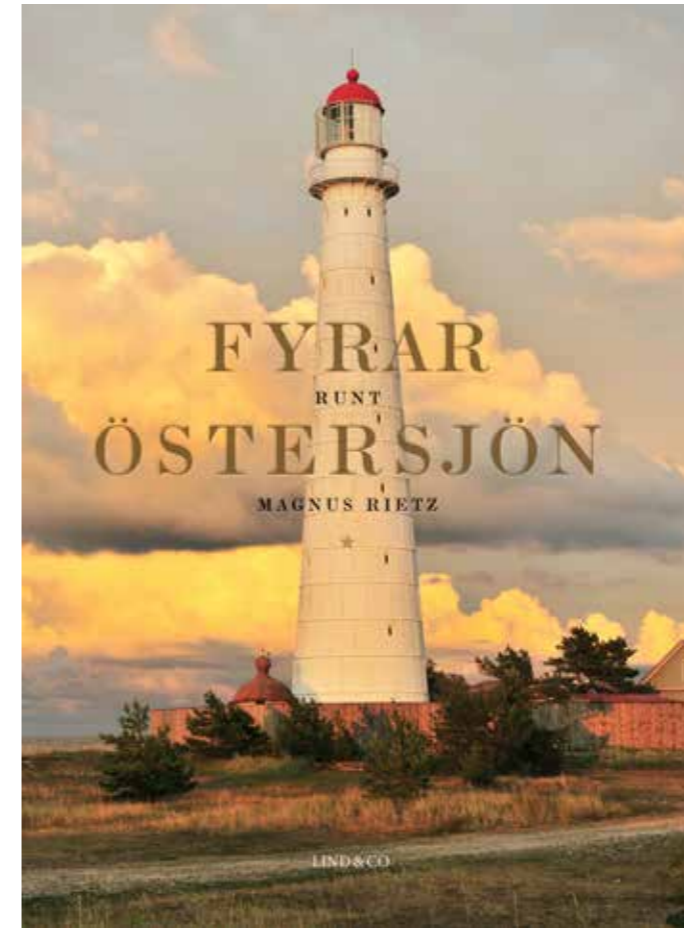

Boken "Fyrar runt Östersjön" är utgiven 2019. Nya boken "Svenska fyrar" är utgiven 2022. Båda böckerna kommer att finnas till extrapris vid Magnus Rietz föredrag, se inbjudan här intill.

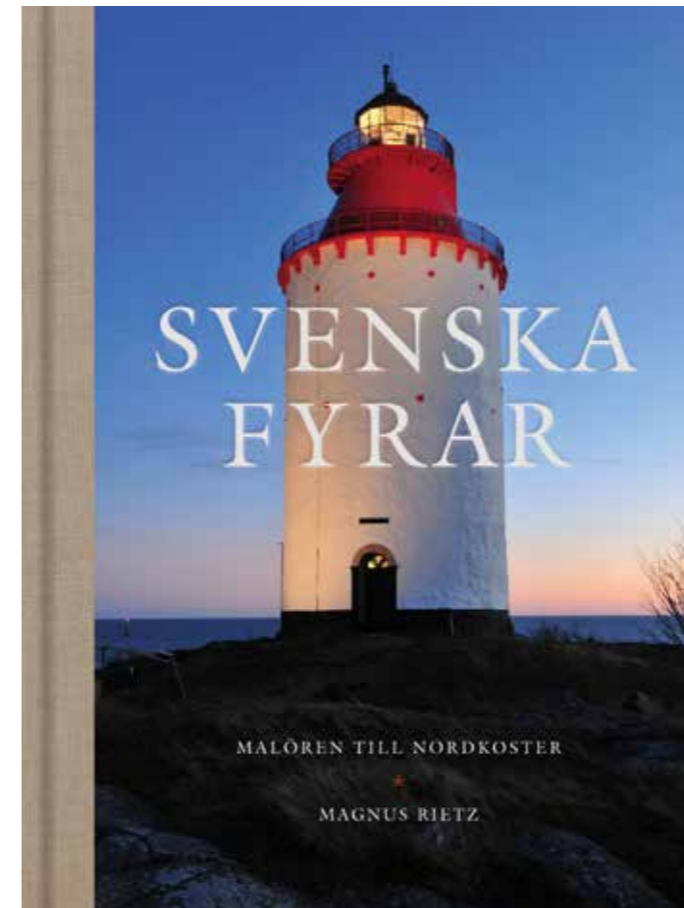

Torsdag 17 november kl 17.30

## Föredrag: FYRAR RUNT ÖSTERSJÖN

Välkommen till en kväll i fyrlysets sken med fotograf Magnus Rietz som kommer att berätta om fyrar i nutid och dåtid. Han kommer också att visa många av sina inbjudande bilder av fyrar från Stockholms skärgård, längs Norrlandskusten och övriga ostkusten, samt från kuster runt hela Östersjön.

Föredraget ges i samband med Stockholmskretsens årsmöte som brukar hållas kort. Dagordning, se sidan 19. Stockholmskretsen bjuder sedan på en öl/bubbelvatten och smörgås. Därefter får vi höra Magnus berätta och visa bilder.

**Fri entré!**

### Föredrag

Fritt för medlemmar i Stockholmskretsen

### Anmälan

Obligatorisk via Stockholmskretsens hemsida [sxk.se/stockholmskretsen](http://sxk.se/stockholmskretsen) (så att vi kan beräkna förtäringen)

### Datum & tid

Torsdag 17 november 2022

Årsmöte kl 17.30. Öl/vatten och smörgås. Föredrag kl 18.30 till cirka 20

### Plats

Stor lokal på Augustendalsvägen 7, till höger i entréhallen (Obs! **Ej** på SXK kansli, Cylindervägen 12)

**Kommunikationer** Buss 443 från Slussen till Nacka Strand. Alternativt SL:s pendelbåt linje 80 till Nacka Strand och ta bergbanan eller gå uppför trapporna mot Augustendalsvägen

**Parkering** Garaget med infart till vänster om entrén vid Augustendalsvägen 7



Foto: Camilla Lernhagen, Matz



# Solk klart



*Jonathan Bernhardt är självförsörjande med el.*

**Jonathan Bernhardt är självförsörjande med el på sin båt tack vare ett stort antal solceller och ett passande batteripack. ”Det ger frihet att inte behöva gå i hamn för landström”.**

Jonathan Bernhardt har en Nauticat 44. Han använder båten större delen av året och har helt anammat solcellstekniken.

”Det ger frihet att inte vara beroende på att gå in i en gästhamn för att ladda med landström”, säger han. På vintern ser solcellerna till att ge underhållsladdning för att hålla batterierna i trim, även om landströmmen skulle brytas. Under det mörka halvåret täcker dock solcellerna inte förbrukningsbehovet om man befinner sig ombord.

Ett gediget arbete ligger bakom hans installation ombord. Det finns mycket man bör

veta innan man planerar en solcellsinstallation, men det finns också många resurser – t ex på nätet eller genom SXX:s föredrag.

Jonathan ingår i Stockholmskretsens tekniska kommitté. I kretsen håller han föredrag om solceller i båt. Då ger han en introduktion om teknik, beräkning och laddning.

Med sitt föredrag vill han ge inspiration, kunskap och verktyg för att, likt honom själv, bli mer självförsörjande med el.

## **Vad är en solcell egentligen?**

En solcell består av ett tunt halvledarmaterial som oftast är kisel. Den fångar solens energi och det uppstår en elektrisk spänning mellan solcellens fram- och baksida. Om solpaneler seriekopplas ökar spänningen. Om de i stället parallellkopplas ökar strömstyrkan. Det finns två typer av



Foto Privat

Jonathans båt, en Nauticat 44, från masten. Solcellerna är placerade på däverten i aktern. Nästa föredrag i Stockholmskretsen om solcellsteknik ombord går torsdag 15 december kl 18.30. Se vidare sidan 18!

solceller: monokristallina och polykristallina. Den stora skillnaden mellan de två är antalet typer av kristaller som de är tillverkade av. Mono är latin för "en" – alltså är de gjorda av en typ av kiselkristaller. Poly är latin för "många" – alltså är de gjorda av flera typer av kristaller som smälts ihop.

De polykristallina panelerna är lite billigare och har en blåaktig ton. De monokristallina är svarta, är mer effektiva och ska inte missfärgas.

Den tekniska utvecklingen går med en rasande fart. Solcellstekniken blir bara bättre och bättre medan solcellspanelerna bara blir billigare och billigare. Priserna sänks och effektiviteten ökar. Ändå finns mycket att ta hänsyn till då du ska planera en installation.

**Det första du bör veta** när du står i begrepp att installera solcellsteknik ombord är: Vad är min ungefärliga dygnskonsumtion av el? Det andra är: Hur stor plats kan jag ge solcellerna i båten? Samt hur stor batterikapacitet kan/vill jag ha?

Jonathan gör en jämförelse med regnvatten – det är som en fråga om hur stor tank för vattnet kontra hur stor uppsamlare för vattnet jag har eller vill ha.

En fråga som alltid dyker upp i solcellssammanhang är: Laddar alltid solen, även om det inte är sommar? Absolut, säger Jonathan direkt. Givetvis laddar solen på max mitt i sommaren och på eftersommaren. Men även en vinterdag

finns visst ljus som solcellen tar hand om. Det gäller till exempel också genom en transparent presenning på vintern. Det kan räcka för att ha underhållsström på batterierna i båten. Och du slipper lyfta ur dem.

**Det finns många olika typer** av solpaneler:

- 1/ Rigida, eller fasta, paneler oftast i aluminiumram, med glasyta.
- 2/ Flexibla paneler är böjbara och tunna som en tiokrona. De tål att gå på och har ett skyddsmaterial av plast.
- 3/ Bärbara i form av en hopvikbar panel. Den kan du hänga på bordläggningen eller fästa med dubbelhäftande tejp där den gör mest nytta.

**Bäst effekt är när solens** strålar träffar solcellerna i rätt vinkel. Om en del av solpanelen blir skuggad, då minskar oftast effekten/laddningen drastiskt.

En regulator (kallas MPPT) behövs mellan solpanel och batteribank. Detta för att inte batteriet/erna ska bli överladdade. Konsultera tillverkare och din handlare och läs på – det finns mycket på nätet om solcellsteknik och installation.

Sist, men inte minst, vi tenderar att tycka vi behöver mer och mer el ombord. Vänd på tanken – hur kan jag minska elanvändningen? Ett exempel är att byta till LED-lampor och -lanternor.

Text Carina Lernhagen Matz



## Temaresor 2023 med mycket extra

### MEDELHAVSKRYSSNING PÅ ROYAL CLIPPER

Inkluderar Regattan "Les Voiles de St Tropez", 22-30/9. Från Cannes till bl. a. Elba, Korsika och Sardinien.

FR 44 900 KR/PERS

### SEGLA ÖVER ATLANTEN

Passadvindar och Taube på Royal Clipper, 18/10-8/11. Med Erling och Carina Lernhagen Matz som ciceroner.

FR 73 900 KR/PERS

### KANALBÅT I TYSKLAND

(4 pers).

FR 4 400 KR/PERS

### SEGLING I GREKLAND

(4 pers).

FR 5 500 KR/PERS

### SEGLING I VÄSTINDIEN

(4 pers).

FR 15 500 KR/PERS

Upptäck alla våra resupplevelser på [poseidoncruises.se](http://poseidoncruises.se)

För personlig service och bokning kontakta oss på telefon 042-37 40 00 eller [info@poseidoncruises.se](mailto:info@poseidoncruises.se)

Välkomna!



Specialister på marina resor sedan 1979

## VATTENTÄT BÅTKIKARE

Från butiken med landets största kikaresortiment!



### MagniPro 7x50 Marine Compass

Vår populäraste båtkikare, med inbyggd pejlkompass, som dessutom är rejält gummerad och gasfylld vilket gör den helt vattentät. En bra och ljusstark optik ger en skarp och klar bild även under sämre ljusförhållanden. Kikaren levereras med flytrem, väska samt skyddslock. Läs mer om MagniPro 7x50 Marine Compass på [www.gofoto.se](http://www.gofoto.se) eller kom in till oss i butiken på Hornsgatan 91. Välkommen!

Pris 3.900kr

**GUNNAR OLSSONS FOTO**

Hornsgatan 91 • Stockholm • Tel 08-55 60 60 50 • [www.gofoto.se](http://www.gofoto.se)



# KURSER & UTBILDNING

## FÖR DIG I MOTOR- ELLER SEGELBÅT

### Kustskepparintyg - intensiv

Kursen ger dig kunskap att vara skeppare i nordiska farvatten. Kustskepparintyg är ett krav för att få framföra ett fritidsfartyg större än 12 x 4m. Sökande ska inneha förarbevis och båtpraktik (dag) eller motsvarande intyg.

Max 15 deltagare, minst 5.

**Plats:** Stockholmskretsens kansli i Tornhuset, Cylindervägen 12, Nacka Strand

**Kostnad:** 2 290 kr, ej medlem i Stockholmskretsen 2 790 kr.

**Datum:** Lördag 12 och söndag 13 november kl 9-16. Repetition måndag 21 november kl 18-20.30 (cirka). Boka och betala senast 8 november.

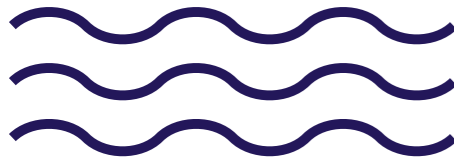

### Utsjöskepparintyg

Kursen ger dig kunskap om färder bortom Kielkanalen. Du lär dig om strömmar och tidvatten samt hur du rustar båten och planerar för långfärd.

Max 15 deltagare, minst 5.

**Plats:** Stockholmskretsens kansli i Tornhuset, Cylindervägen 12, Nacka Strand

**Kostnad:** 3 190 kr, ej medlem i Stockholmskretsen 3 690 kr.

**Datum:** Introduktion onsdag 16 november kl 18-21. Lördag 19 och söndag 20 november kl 9-16. Repetition måndag 28 november kl kl 18-21 (cirka). Boka och betala senast fredag 11 november.

### Båtmekanikerintyg

Kursen ger dig kunskap om impellerbyte, luftning av dieselmotor, filterbyten och åtgärder vid bränslestopp mm. Även ellära, styrning och reglage samt installation av toalett och bordgenomföring. Genomgång av checklista för en säker och välskött båt. Vi varvar teori och praktik. Ta med lunch och fika. Ett informationsbrev skickas ut cirka en vecka före kursstart.

Max 8 deltagare, minst 5.

**Plats:** Lillängsdal på Ingarö

**Kostnad:** 2 450 kr, ej medlem i Stockholmskretsen 2 950 kr.

**Datum:** Lördag 29 och söndag 30 oktober kl 9.30-16.30. Boka och betala senast 25 oktober.

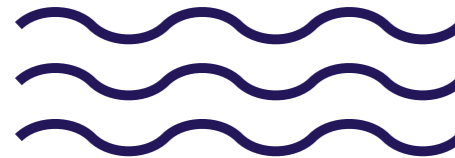

### Kanalfärd och kanalintyg

Kursen ger dig de kunskaper som krävs för att få färdas på Europas kanalvägar. Du får lära dig olika definitioner, signaler, märken, skyltar och de väjningsregler m m som gäller på kanalerna. Vi diskuterar även olika tekniker för slussning.

Max 15 deltagare, minst 5.

**Plats:** Stockholmskretsens kansli i Tornhuset, Cylindervägen 12, Nacka Strand

**Kostnad:** 470 kr, ej medlem i Stockholmskretsen 550 kr.

**Datum:** Tisdag 6 december kl 17.30-20. (därefter examinering cirka 20-21.30) Boka och betala senast 2 december.



### VHF - SRC kurs

Genomgång av trafikdisciplin, anrop, DSC samt nöd-, il- och varningstrafik, säkerhetssystemet GMDSS. Praktiska övningar och ett prov utförs hemma vid datorn. Det praktiska provet tas sedan med till examineringen vid det andra kurstillfället.

Max 15 deltagare, minst 5.

**Plats:** Stockholmskretsens kansli i Tornhuset, Cylindervägen 12, Nacka Strand

**Kostnad:** 990 kr, ej medlem i Stockholmskretsen 1 350 kr.

**Datum:** tisdagarna 15 och 22 november kl 17.30-20 (Examinering kl 20-21.30 i anslutning till andra sammankomsten.) Boka och betala senast 11 november.



Alla kurser genomförs i enlighet med Nämnden för båtutbildnings kunskapskrav: [www.batlivsutbildning.se](http://www.batlivsutbildning.se)

Vi samarbetar med NBV, Nykterhetsrörelsens Bildningsverksamhet



**Mer info, anmälan och betalning:**  
[www.sxk.se/stockholmskretsen](http://www.sxk.se/stockholmskretsen)



# Nytt program!

## Seglarläger på Malma Kvarn sommaren 2023

Mix 14 juni - 21 juni

Yngre 26 juni - 2 juli

Tonåring 5 juli - 12 juli

Konfirmationsläger 15 juli - 2 augusti

Äldre 7 - 19 augusti

Aspirantläger 26 - 27 augusti

Bokningen är öppen! Välkommen för priser, mer info och anmälan på webben

[www.sxk.se/stockholmskretsen](http://www.sxk.se/stockholmskretsen)







Nils Granlund är 86 år och seglar en dansk X322. Tidigare hade han en Wasa 55:a i tjugo år. Eskadersegling ger mervärde, anser Nils. I nästa nummer av Ostpricken presenteras nästa eskaderprogram.

Nils Granlund är eskaderledaren som lett ett stort antal uppskattade eskadrar. 86 år fyllda seglade han till Lettland och Estland i somras – med eskader förstås!

Långfärd har Nils Granlund alltid gillat. Med Alma, en norrländsk koleldad ångbåt, tog han sig ned till Polen i slutet på 1960-talet. Alma är idag fortfarande ”en välhållen dam med ångan uppe” och tillbaka i Jämtland och Revsundssjön där fartyget har sitt ursprung som passagerarbåt.

#### Hur var det att köra en sådan båt på havet?

Det rullade vansinnigt mycket! Vi var sex ombord, gastar, hustru och barn. Och det blev

mycket skyfflande av kol! Jag är geolog och passade på att ta jordprover där nere. Hade ett forskningsanslag från en Wallenbergstiftelse och på så vis kombinerade nytta med nöje! På den resan hade vi bara en liten reseradio som vi radiopejlade med för navigationen.

#### Vilket är ditt favoritområde i Stockholms skärgård?

Det är utan tvekan Stora Nassa med alla dess möjligheter till förtöjning beroende på vind och bottenbeskaffenhet. Här kan jag som kvartärgeolog (tiden efter istiden för 10 000 år sedan) få anledning att se mycket spännande. Under många år gjorde jag eskadrar hit under Kristi Himmelsfärdshelgen.

#### Men du har lett många eskadrar till Baltikum också. Vad är det som lockar där?

Estland och Lettland ligger så nära, men är på något sätt ändå så långt bort. Från Fårösund har



Välordnad gästhamn på Runö i Rigabukten. Underst: Nils körde ända ner till Polen med Alma.

man en dagssegling i god vind. Där, över havet, möter en annan värld. Idag är många av hamnarna väldigt fina tack vare EU-pengar. Men delar av gammal bebyggelse och kulturella minnen är mycket sevärd.

#### Ge några exempel!

Riga är till exempel en fantastisk stad. Där ska man se jugendkvarteren – mycket vackert! Och Zeppelinhangarerna som idag är en jättestor matmarknad. Där finns mycket att se.

#### Hur ska en bra eskaderledare vara?

Påläst! Särskilt på de kulturella grejerna så att deltagarna får något mer än seglingen med sig och minns vad de varit med om. Och kan man inte själv så ska man se till att få en guide på olika platser som kan berätta. Det blir så mycket mer givande då. I somras hade vi en bra guide på Runö. Sen var vi på operafestivalen på Ösel!

Text Carina Lernhagen Matz

## GEL PLANE BÅTSKRAPA



Lätt att använda  
Effektiv - skär av  
hög kvalitet  
Går att ansluta  
till dammsugare  
Inget farligt  
avfall på marken

SÄLJS I VÄLSORTERADE  
MARINBUTIKER



SVENSK  
GENERALAGENT  
HF Marin Sweden AB

Båtbyggarevägen 3 - Kristinehamn  
info@hfmarinSweden.se - 0550-77 11 11

## Dynor & kapell

Här hittar du allt du behöver till dynor, kapell och skrovklädsel.

- \* Vi har ett stort sortiment av marina tyger och konstläder. Skumplast och stoppningsmaterial
- \* Kapellväv från Sunbrella, Sauleda & Sandatex
- \* Kapellrör, beslag och bågar
- \* Blixtlås och rutor



www.ostersjokompaniet.se

## KVÄLLAR MED TEKNIK

**NAVIGATIONSPROGRAM FÖR LÄSPLATTOR**  
Genomgång av olika navigationsprogram för mobiler och läsplattor. Under kvällen kommer de vanligaste navigations-apparna för Apple och Android diskuteras: vad krävs av hårdvaran, vad är de bra på, vad saknar de, hur samarbetar de med övriga instrument ombord, hur mycket kostar de, och hur ska man tänka när man väljer.

**Seminarieledare: Dan Sone och Bernt-Åke Westberg**

**Dag & tid: Tisdagen den 29 november 18:30**

**Plats: SXX kansli, Cylindervägen 12 i Nacka Strand**

### ELLÄRA FÖR FRITIDSBÅTAR

Vi får lära oss mer om de grundläggande begreppen och om hur de hänger ihop, landström ombord, likström ombord, en- och två-kretssystem, huvudströmbrytare, strömställare, kopplingar och säkringar, laddning, batteribank och strömbudget.

**Seminarieledare: Magnus Sterky**

**Dag & tid: Torsdagen den 1 december 18:30**

**Plats: SXX kansli, Cylindervägen 12 i Nacka Strand**

### SOLCELLER

Vi går igenom vad man bör tänka på inför köp av solpaneler till båten. Bland annat:

- \* När bör man välja solpaneler över andra sätt att ladda batterierna?
- \* Hur mycket laddning kan man vänta sig?
- \* Mer solpanel vs större batterier
- \* Paneltyper: flexibla, rigida, mono- & polykristallin
- \* Solcellsregulatorer
- \* Installation, serie- vs parallellkopplade paneler, kablage och kabelarea.

**Seminarieledare: Jonathan Bernardt**

**Dag & tid: Torsdagen den 15 december 18:30.**

**Plats: SXX kansli, Cylindervägen 12 i Nacka Strand**

För samtliga programkvällar gäller anmälan och betalning på hemsidan:

[www.sxx.se/stockholmskretsen](http://www.sxx.se/stockholmskretsen)

Pris per person: 150 kr för medlemmar i Stockholmskretsen, 200 kr för övriga. Fika ingår!

**Kom gärna med förslag på ämnen för kvällar med tema teknik, hälsar Tekniska kommittén!**



**Svenska Kryssarklubben**  
Stockholmskretsen

**Dagordning årsmöte 17 november kl 17.30**

**på Augustendalsvägen 7, Nacka Strand**

- Öppnande
- Val av ordförande att leda mötets förhandlingar
- Val av sekreterare
- Fråga om mötets stadgeenliga utlysning
- Val av två personer som jämte mötets ordförande ska justera protokollet
- Föredragning av styrelsens och revisorernas berättelser samt fastställande av resultat- och balansräkning
- Fråga om ansvarsfrihet för styrelsen
- Föredragning av styrelsens förslag till budget
- Fastställande av kretsavgifter
- Val enligt § 5 av ledamöter i styrelsen och suppleanter för dessa
- Val av två revisorer och en suppleant för dessa
- Val av minst tre ledamöter i valberedning
- Eventuella propositioner från styrelsen och motioner från medlemmar
- Eventuella övriga frågor
- Avslutning

**Efter årsmötet inbjuds du på en smörgås och öl/vatten och sedan blir det föredrag "Fyrrar runt Östersjön" med fotograf Magnus Rietz. Se vidare sidan 9! Varmt välkommen!**



**Svenska Kryssarklubben**  
Stockholmskretsen



**RENTVÄTT AB**

**KAPELLTVÄTT • IMPREGNERING**

**LAGNING • NYTILLVERKNING**

**"När resultatet får avgöra"**

Vi har 30 års erfarenhet och är Sveriges största båtkapelltvätter. Vi tvättar och impregnerar alla typer av båtkapell m.m.

Besök oss eller få fraktsäck hemskickad.

Vi utför sömnadsarbete såsom byte av rutor och dragkedjor, tryckknappar, kardborrband och öljetter. Dessutom tillverkar vi alla typer av båtkapell samt båtdynor m.m.



Högsta kvalitet till rimliga priser.  
Välkommen!

**Grindstuvägen 40, 167 33 BROMMA 08-28 85 34**

[www.rentvatt.com](http://www.rentvatt.com)

**VINDÖ BYGGVAROR AB**

ETT FAMILJEFÖRETAG I VÄRMDÖ - SEDAN 1935

MÅLARE? TESTA EN FÄRGHANDEL SOM BRYR SIG! HÄR FINNS

Nordsjö PROFESSIONAL

08-55 77 00 50 • [WWW.VINDOBYGGVAROR.SE](http://WWW.VINDOBYGGVAROR.SE) • LEVERANSER MED BIL & BÅT SAMT EGEN GÄSTBRYGGA • HÄMTNING AV BYGGAVFALL PÅ Ö

# • PEJLING •



## K-märkta nöjesbåtar

I år har tio båtar k-märkts av Sjöhistoriska museet. Förutsättningen för att en båt ska kunna k-märkas är att den är byggd 1965 eller tidigare, är välskött och har en väl dokumenterad historia. Spetsgattade kostern Kajsa från 1938 är ritad av Tore Herlin. Med bermudarigg, peke och tre försegel är hon en god representant för en tidig havskryssare. I stäven sitter ett Kryssarklubbsmärke i brons från byggåret och ägaren heter Anders Wästfeldt - kryssarklubbare förstås. Fjorton meter långa salongsmotorbåten Match II ritades av Knut Ljungberg och byggdes 1918 på Gustafssons & Anderssons varv på Lidingö. Den exklusiva båten byggdes för Svenska Tändsticks Aktiebolaget, med direktören Krister Littorin som formell ägare. Tack vare den kompletta ägarlängden kan båtens historia följas från beställaren, via konkursauktionen efter Kreugerkraschen och en stor renovering för trettio år sedan. Nuvarande ägaren heter Linda Karlbom och hemmahamn är Stockholm.



## Marinarkeolog och författare

Rån, vrak och champagne – det är tre komponenter i sista delen av den smågalna och populära serien om pensionärsrligan. Författaren Catharina Ingelman-Sundberg arbetade under femton år som marinarkeolog och har utforskat vrak runt om i världen. Det märks här!



## Miljösmart båtliv

Maria Pettersson från Stockholms miljöförvaltning ger exempel på hur staden arbetar med miljöfrågor kopplat till fritidsbåtar. Hon delar med sig av tips på hur du kan bidra till ett miljösmart båtliv. Vad ska du tänka på vid köp av nya prylar, hur ska du hantera kemikalier och hur kan du ta hänsyn till naturen? Onsdag 23 november kl 18.30-20.

Anmälan och betalning [sxk.se/stockholmskretsen](http://sxk.se/stockholmskretsen)  
*Arr Miljökommittén*



## De jobbar för dig

I Kryssarklubbens Stockholmskrets, vars tidning du nu håller i handen, jobbar ett stort antal personer ideellt för dig som medlem. Här är några av dem, fotograferade ute på Malma Kvarn i september. Vill du engagera dig i någon av kommittéerna så är du varmt välkommen. Kolla vår hemsida [sxk.se/stockholmskretsen](http://sxk.se/stockholmskretsen) – där finns alla verksamheter beskrivna. Hanna Anderin på kansliet hjälper dig med rätt kontaktperson 08-716 22 50.

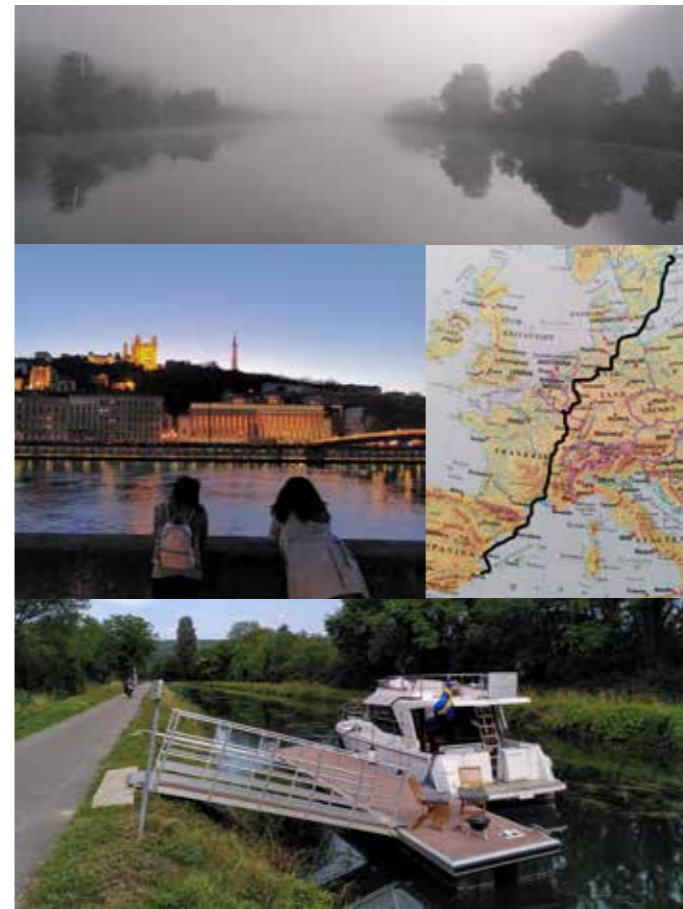

## Europas inre vattenvägar

Bo och Carina Hallqvist tog sin Swift Trawler 30 från Spanien och upp genom Europas kanaler hem till Gustavsberg. Att göra avstickare utanför turiststråken var deras idé. Upp längs Rhône, vidare genom Saône, Canal des Vosges, Mosel, Rhen, Mittelland kanal och ut i Östersjön vid Lübeck. "Vår favorit är Rügen, en doldis i norra Tyskland." Bo har bl a arbetat som fotograf och kommer till Stockholmskretsen för att berätta och visa bilder torsdag 10 november kl 17.30 - cirka 20. Anmälan och betalning [sxk.se/stockholmskretsen](http://sxk.se/stockholmskretsen)  
*Arr Program- och utbildningskommittén*



Motorbåt till Lofoten  
Följ med meteorologen Anders Ljungkvist på en spännande båtresa till Lofoten i Norge. Anders, som både seglat och kört motorbåt dit kommer att i ord och bild berätta om resans upplevelser. Lite om väder och vind också förstås! Fika ingår. Onsdag 9 november kl 19 - cirka 21. Anmälan och betalning via Stockholmskretsens webb. *Arr Motorbåtskommittén*

# • PEJLING •



## Kryssis för Ukraina

Genom ett statligt bidrag från Svenskt Friluftsliv kunde Kryssarklubben ordna ett dagseglarläger för barn som flytt kriget i Ukraina. Det var under en vecka i juli i somras som femton barn fick lära känna en bit båtliv.



## Sjökortsnyheter, fällor och fel i digital navigaion

Lasse Granath från Hydrographica kommer till Stockholmskretsen onsdag 23 november kl 18.30. Då

berättar han om Hydrographicas och Sjöfartsverkets sjökortsproduktion och om hur digitala sjökort kan se olika ut beroende på vilken leverantör man väljer. Lasse berör också det så kallade "Sjökortslyftet". Under kvällen erbjuds rabatterad klubbeförsäljning av ett urval av Hydrographicas produkter (Swish eller kontanter). **OBS! Det här föredraget hålls i en större lokal på Augustendalsvägen 7 i Nacka Strand.**

Anmälan och betalning [sxk.se/stockholmskretsen](http://sxk.se/stockholmskretsen)  
*Arr Program- och utbildningskommittén*

# • PEJLING •



## Fix och trix - fem år jorden runt med Hafsorkestern

Niklas Krantz tar oss med på sin fem år långa jorden-runtsegling i sin 30 fots Bavaria, Hafsorkestern. Ibland ensam och ibland tillsammans med gästar som han fått kontakt med via Facebook och Internet. Niklas är grundare till bloggen Sittbrunnen.se där han under resans gång uppdaterat sina följare med både lyckat och misslyckat under Hafsorkesterns jordenruntsegling. Det blir en hisnande resa med soliga paradisöar och vänlig befolkning, till stormar och stängda hamnar pga Corona. Det blev en påminnelse om hur skört livet kan vara och hur seglarens kreativitet löser alla situationer som uppstår till havs. Niklas kommer också att berätta om sitt mastbrott utanför Azorena. Onsdag den 30 november kl 17.30 - cirka 20.00. Anmälan och betalning [sxk.se/stockholmskretsen](http://sxk.se/stockholmskretsen) Arr Program- och utbildningskommittén



**Årets sjöräddare**  
När larmet om ett hjärtstopp på Möjströms brygga kom den 22 juni, struntade den frivilliga sjöräddaren Yngve Berglund i att ta sig till öns sjöräddningsstation. I stället tog han sin SSRS-strajpade elcykel och trampade direkt till olycksplatsen. På vägen plockade han med sig den defibrillator som de satt upp vid gästhamnen i Kyrkviken. Snart var även ambulanshelikoptern på plats. Mannen överlevde.



## Grattis Bistro Malma Kvarn!

I somras fick Bistro Malma Kvarn betyget 4,6 av 5 av nättidningen Dagens PS. ”Här får man som gäst njuta av mat och dryck inspirerad av den sköna skärgården, mitt i en optimalt charmig och pittoresk bryggmiljö.”



**Båtglädje. Kunskap. Information.**  
Vill du också synas i Ostpricken?  
Kontakta  
**Anne-Louise Fröding 070-522 14 73**  
[annelouise.froding@gmail.com](mailto:annelouise.froding@gmail.com)



J-122 stor och fock i G2 Membranduk, fibermix kolfiber & technora, lätt ljusgrå taft 2 sidor. 1a stora klassen SeaPilot2Star.

Fotograf Henrik Hydén

**SELDÉN SPECIALISTER**  
Sveriges största återförsäljare av Furlex rullsystem och gennakerrullarna Seldén CX och GX. Höstrabatt vid köp av nytt eller anpassning av befintligt segel.

# 10-20% HÖSTRABATT SEGEL, KAPELL, RULLSYSTEM OCH BÅTTILLBEHÖR

**Beställ i höst:** Nu är perfekt tid att mäta, innan båt är vintertäckt. Oavsett om båt är upptagen med stående mast, eller avmastad, använd Bodings Måttgide. Det tar bara 20-30 minuter att ta perfekta mått. Det lönar sig att beställa nu i höst.

**Höstrabatt:** Beställ senast 5e november! Kombinera höstrabatt med möjligheten till att kunna ta perfekta mått innan båten är täckt.

**Segla modernt och snabbt:** Du som älskar att segla bör verkligen överväga att köpa en rullgennaker; gennaker med eget rullsystem. Hissa och riv utan att lämna sittbrunnen. Att segla rullgennaker är precis lika enkelt som att segla rullgenua.

**Lazy-Bag & Rullgenuakapell:** Bodning Lazy-bag 2022, görs custom för varje segel/båttyp för optimal passform. Låga väggar för minimal vindstörning vid segling samt effektiv ås-effekt för vattenavrinning. **Rullgenuakapell WM80**, ny kapellväv som är optimal för rullgenuakapell. Lättare, mer följsam och mycket starkare. Lättare hissa, riva och använda. Modell 2022, beställ i aug-sept till årets högsta rabatt.

**Lagerutförsäljning:** Utförsäljning av ca 40 segel och 40 kapell med 20-60% rabatt. Gäller demo, lager och ej uthämtade produkter. Skriv till [info@boding.se](mailto:info@boding.se) och berätta vad du behöver, så återkommer vi med vad som finns till just din båt.

**Beställ i oktober-november 2022. Gäller vid beställning senast 11 november 2022.**  
**Ring 08-745 12 20 eller maila din båttyp till [info@boding.se](mailto:info@boding.se) så svarar vi med aktuella erbjudanden till just din båt.**

| RULLGENNAKER CODE 1 + SELDÉN CX                     | ORD.PRIS  | KAMPANJ   |
|---|-----------|-----------|
| First 31.7 LR, Hanse 315, Nova, Omega 30            | 31 500 kr | 25 900 kr |
| Dehler 35, Dufour 365 GL, Hanse 350, Jeanneau 36i   | 42 500 kr | 33 900 kr |
| Arcona 400, Bavaria 42 Cr, First 40.7, HR 42, X-412 | 54 500 kr | 41 900 kr |

| STORSEGEL DACRONDUK                              | ORD.PRIS  | KAMPANJ   |
|--|-----------|-----------|
| Birdie 24, Maxi 68 & 77, MS 20, Misil II, Viggan | 9 950 kr  | 8 800 kr  |
| Allegro 27, Compis, Maxi 84, Shipman 28, Vega    | 13 800 kr | 11 500 kr |

| RULLGENUA CRUISINGLAMINAT TRIRADIAL                 | ORD.PRIS  | KAMPANJ   |
|---|-----------|-----------|
| Bavaria 33 Cr, Dehler 33, First 31.7 LR, Scanmar 33 | 34 550 kr | 29 900 kr |
| Bavaria 39 Cr, Jeanneau 39 DS, Oceanis 393,         | 49 100 kr | 44 900 kr |

| LAZYBAG 2021                                    | ORD.PRIS  | KAMPANJ   |
|---|-----------|-----------|
| Albin Nova, Bavaria 32 & 34, C-ina 32, Omega 34 | 11 150 kr | 9 600 kr  |
| Arcona 370, Bavaria 40, Dehler 34 DD, Hanse 371 | 12 800 kr | 10 900 kr |

| RULLGENUAKEPELL WM80                              | ORD.PRIS | KAMPANJ  |
|---|----------|----------|
| Comfort 32, HR 31, Linjett 33, Maxi 95, Najad 343 | 7 550 kr | 6 850 kr |
| Bavaria 42 Cr, Dufour 40, Najad 390, Oceanis 411  | 9 100 kr | 8 200 kr |

Gäller totalt över 1500 båttyp. Pris varierar med yta, material, detaljutföranden, färg m.m.



**WWW.BODING.SE**

**STOCKHOLM.**  
Tel 08-745 12 20  
[stockholm@boding.se](mailto:stockholm@boding.se)

**GÖTEBORG.**  
Tel 031-933082  
[gbg@boding.se](mailto:gbg@boding.se)

**MALMÖ.**  
Tel 040-159965  
[malmö@boding.se](mailto:malmö@boding.se)

**OSLO.**  
Tel +47 23 22 99 00  
[oslo@boding.se](mailto:oslo@boding.se)

POSTTIDNING B

(Returadress: Box 1158, 131 26 Nacka Strand)

# DÅ DINA BÄSTA MINNEN INTE SKAPAS BAKOM SKRIVBORDET

NY  
FÖRSÄKRING,  
LÄGRE PREMIE  
OCH HALV  
SJÄLVRISK FÖR  
MEDLEMMAR!

TUSEN ANLEDNINGAR,  
EN PARTNER

  
**PANTAENIUS**  
SPECIALIST PÅ BÄTFÖRSÄKRINGAR